



Pack de motorisation radio pour volets roulants ROLLIA

ROLLIA 10
ROLLIA 30



1. Contenu du Pack

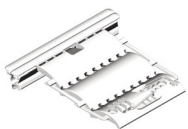

Pack ROLLIA 10 : x2
Pack ROLLIA 30 : x4

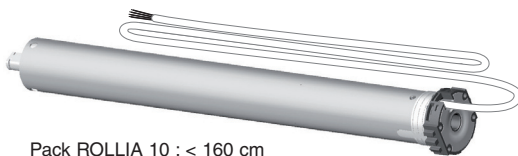

Pack ROLLIA 10 : < 160 cm
Pack ROLLIA 30 : < 250 cm

Guide
d'installation
et
d'utilisation



Support
moteur



Couronne



Roue
d'entraînement

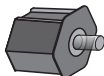

Embout de
roulement



Roulement



Support de
roulement



Télécommande



Support de
télécommande

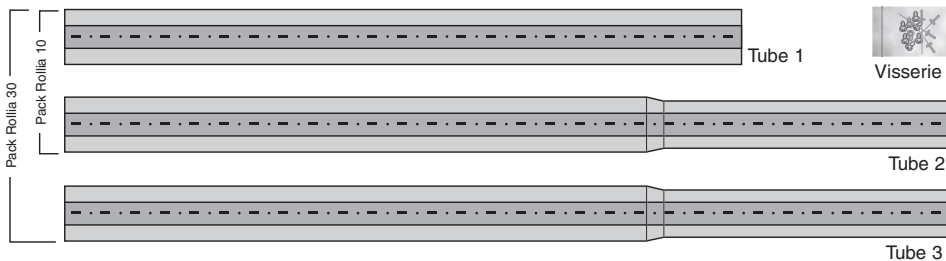

2. Recommandations

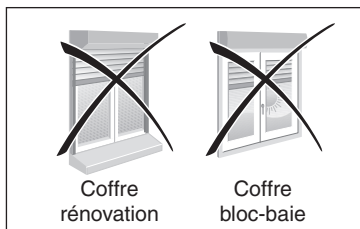

Coffre
rénovation

Coffre
bloc-baie

Une installation incorrecte peut conduire à des blessures graves. Suivez toutes les instructions et conservez cette notice d'installation.

- Les motorisations RL5010BO / RL5020BO / RL5030BO sont destinées et conçues exclusivement pour la mise en fonctionnement de volets roulants à usage domestique. Pour toute autre utilisation, vous devez faire appel à notre service technique.
- Le diamètre minimal du tube d'enroulement est de 47 mm intérieur, mais le tube doit être choisi en fonction du poids et de la longueur du tablier. Consultez les abaques des fabricants de tubes.

- Ne pas faire fonctionner le volet roulant si des personnes ou des objets se trouvent dans la zone de mouvement.
- Les pièces en mouvement du moteur, installées à une hauteur inférieure à 2,5 mètres, doivent être protégées.
- Avant d'installer la motorisation, enlevez toutes les cordes inutiles et mettez hors service tout équipement qui n'est pas nécessaire au fonctionnement du moteur.
- Ne pas faire fonctionner ou couper l'alimentation des volets lorsque des travaux d'entretien ou de nettoyage sur l'installation ou à proximité immédiate sont effectués (exemple : nettoyage de vitres).
- Vérifiez fréquemment l'installation pour déceler tout mauvais équilibrage ou tout signe d'usure ou de détérioration des câbles et des ressorts. Ne pas utiliser l'appareil si une réparation ou un réglage est nécessaire.
- Surveillez le volet lorsqu'il est en mouvement et éloignez les personnes jusqu'à ce qu'il soit complètement fermé.
- Cet appareil n'est pas prévu pour être utilisé par des personnes (y compris des enfants) dont les capacités physiques, sensorielles ou mentales sont réduites, ou des personnes dénuées d'expérience ou de connaissance, sauf si elles ont pu bénéficier, par l'intermédiaire d'une personne responsable de leur sécurité, d'une surveillance ou d'instructions préalables concernant l'utilisation de l'appareil.
- Ne pas laisser les enfants jouer avec les dispositifs de commande fixes. Mettre les dispositifs de télécommande hors de portée des enfants.
- l'organe de manoeuvre d'un interrupteur sans verrouillage doit être en vue directe de la partie entraînée, mais éloigné des parties mobiles. Il doit être installé à une hauteur minimale de 1,5 m;

Eléments préliminaires

- Les moteurs RL50xxBO sont des moteurs avec récepteurs radio 868 MHz - X3D. Ils sont compatibles avec la gamme des automatismes et des alarmes DELTA DORE X2D et X3D, exceptée la télécommande 7719990.
- Pour un fonctionnement optimal de la transmission radio, les 30 premiers centimètres du cordon d'alimentation doivent sortir du coffre. D'autre part, la position verticale du cordon d'alimentation est à privilégier.
- Les moteurs RL50xxBO sont conçus pour être utilisés avec système de verrous automatiques pour volets roulants.
- Il convient d'utiliser des lames de volets roulants suffisamment rigides.
- Lorsque le volet roulant est fermé, le tablier ne doit pas dépasser les coulisses de plus d'une lame.
- Dans le cas d'une utilisation avec des butées hautes, utilisez de préférence des systèmes intégrés aux coulisses.
- Attention à la rigidité du coffre avec les systèmes de butée sur les lames de volet.
- Les moteurs RL50xxBO vérifient toutes les 100 manoeuvres les butées physiques ainsi, le moteur compense automatiquement les variations de tabliers.
- La garantie de bon fonctionnement du moteur est assurée si le moteur est installé et utilisé selon les préconisations suivantes. Il faut que les éléments périphériques tels que tube d'enroulement, supports, visserie etc.. soient bien choisis et assemblés selon toutes les règles de l'art. En outre, l'environnement d'utilisation du moteur et la puissance demandée sont des éléments qu'il faut bien évaluer et choisir.
- L'ouverture du moteur et/ou le remplacement du câble d'alimentation sont interdits. Si le câble d'alimentation est endommagé, il doit être remplacé par le fabricant, son service après-vente ou des personnes de qualification similaire, afin d'éviter un danger.

- Le choix du moteur doit être fait en fonction des exigences du produit porteur. Reportez vous à nos abaques pour le choix du moteur en fonction des volets. Une plaque signalétique sur le moteur indique le couple nominal et la durée de fonctionnement.
- Les moteurs tubulaires RL50xxBO sont conçus pour fonctionner par usage intermittent (4 minutes de fonctionnement continu). Ils disposent d'une protection thermique et électronique qui empêche une surchauffe. En cas de coupure thermique, le moteur fonctionnera à nouveau après une temporisation d'environ 15 minutes. Pour fonctionner une nouvelle fois pendant 4 minutes, il faudra que le moteur soit revenu à la température ambiante.
- En cas de tentative de soulèvement du volet (exemple : test de l'anti-intrusion), le moteur redescendra le tablier. Attention, cela peut pincer les doigts.

1. Contenu du Pack2
2. Recommandations2
3. Installation8
4. Câblage du moteur14
5. Association15
6. Réglage de sensibilité de détection des butées15
7. Réglage des butées16
8. Détection d'obstacle19
9. Association du moteur avec une centrale d'alarme20
10. Modifier les butées22
11. Position favorite22
12. Reset usine22
13. La télécommande maître est perdue ou hors d'usage23
14. Montage socle24
15. Remplacement de la pile24
16. Aide25
17. Caractéristiques techniques25
18. Abaques pour volets roulants26

3. Installation

3.1 Descendez totalement le volet roulant

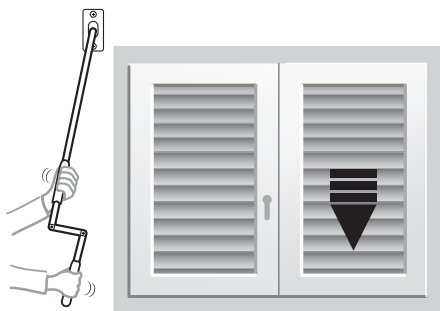

3.2 Démontez l'ancien système d'actionnement

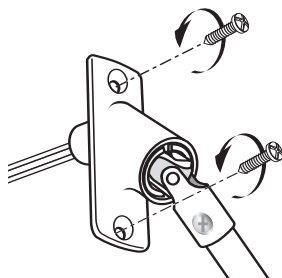

3.3 Ouvrez le coffre du volet roulant

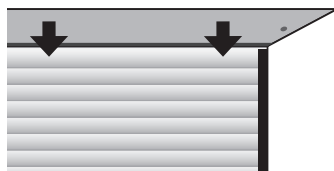

Coffre tunnel



Coffre menuisé

3.4 Repérez la position précise de l'axe de rotation du tube

Afin de positionner aux mêmes emplacements les axes des nouveaux supports, repérez la position exacte de rotation de l'ancien tube.

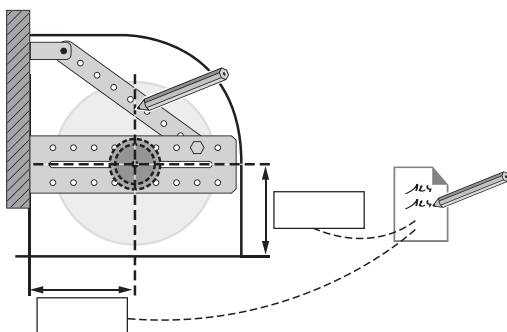

3.5 Décrochez les fixations du volet, démontez le tube et les anciens supports

Si votre installation est équipée d'équerres, conservez-les.

3.6 Fixez les nouveaux supports à l'aide des repères d'axes

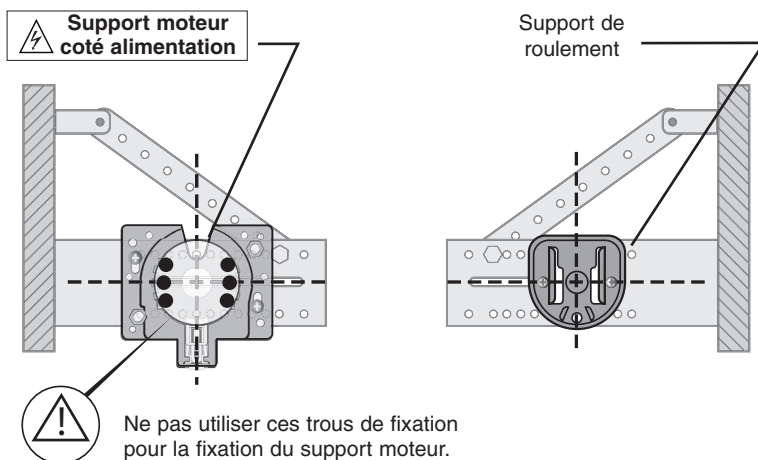

3.7 Déterminez la longueur du nouveau tube

- 1- Mesurez la distance entre les 2 supports.
- 2- Calculez la longueur du tube

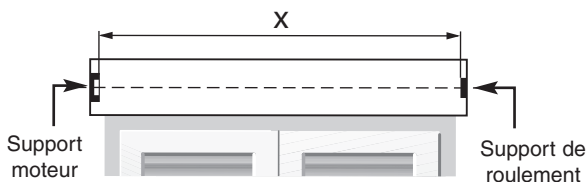

$$\boxed{} - 5\text{mm} = \boxed{}$$

x = Distance entre les 2 supports Longueur du tube

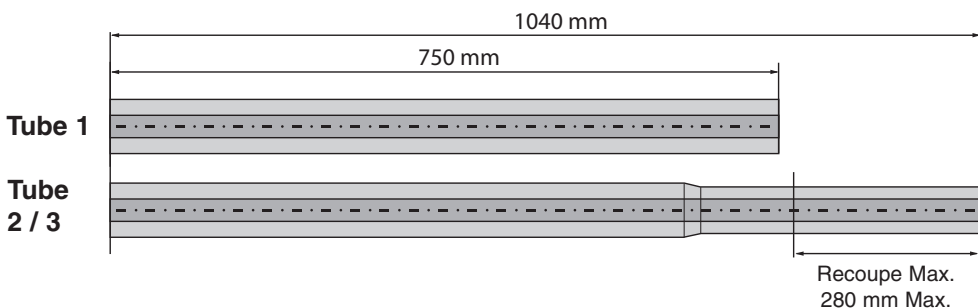

Adaptez la longueur des tubes en fonction des dimensions mesurées.

Si besoin, recoupez les tubes. Privilégiez le montage télescopique pour faciliter l'installation du nouveau tube.

Prévoir une marge suffisante pour respecter l'insertion d'au moins 140 mm (cote de sécurité) du tube 2 dans le tube 1 après le positionnement définitif.

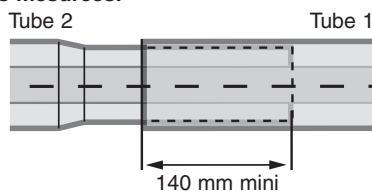

3. Installation

3.8 Insérez l'embout de roulement dans le tube

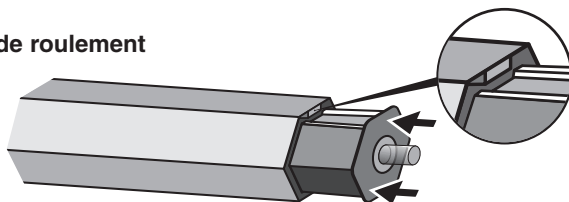

3.9 Installation du moteur

1 - Insérez la couronne sur le moteur

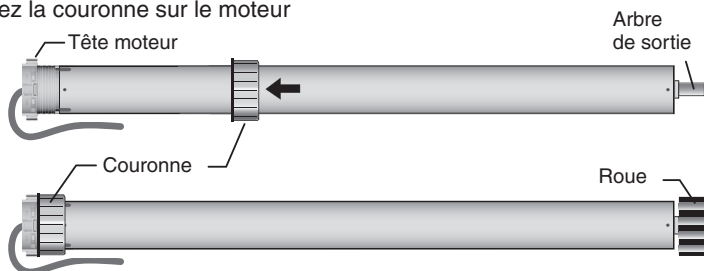

2 - Fixez la roue d'entraînement sur l'arbre de sortie du moteur à l'aide de la goupille de blocage (A)

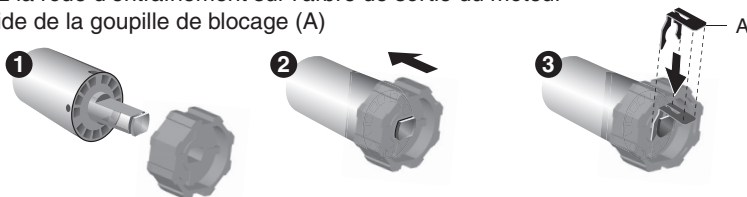

3 - Insérez le moteur dans le tube 2 ou 3

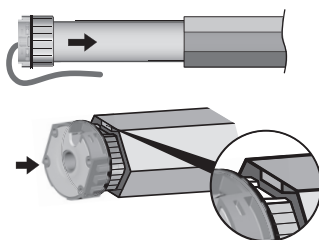

4 - Immobilisez le moteur à l'intérieur du tube

Il est recommandé d'effectuer cette étape afin d'éviter tous déplacements axiaux du moteur. Fixez le tube et la roue d'entraînement à l'aide d'une vis.



La vis ne doit pas être en contact avec le moteur. Selon le modèle de votre pack, reportez avec précision la longueur (L) sur le tube avant d'effectuer l'opération (voir tableau ci-dessous).

Pack Rollia 10	L = 460 mm
Pack Rollia 30	L = 510 mm

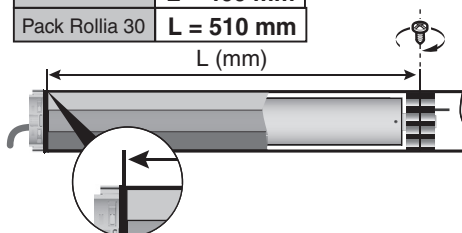

3.10 Insérez le roulement sur l'embout

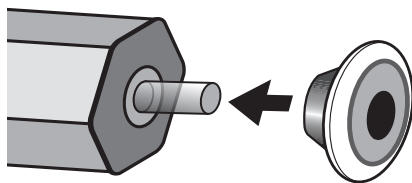

3.11 Installez le tube sur les supports

1 - Enclenchez la tête du moteur dans son support

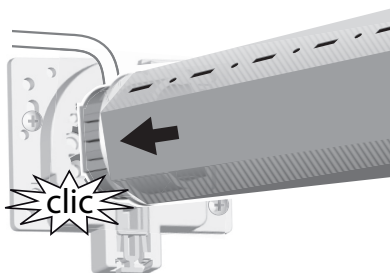

2 - Positionnez le roulement dans son logement jusqu'au blocage

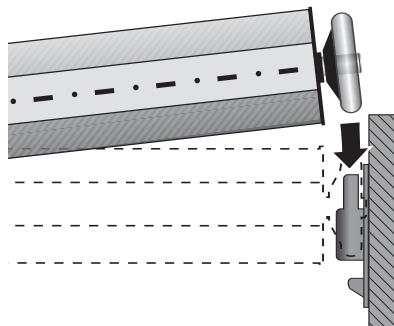

3 - Immobilisez le roulement dans son logement



Cette opération est impérative

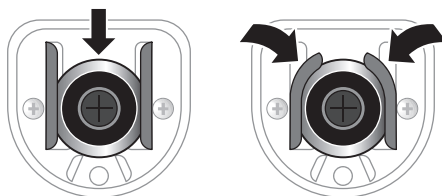

3. Installation

Montage télescopique

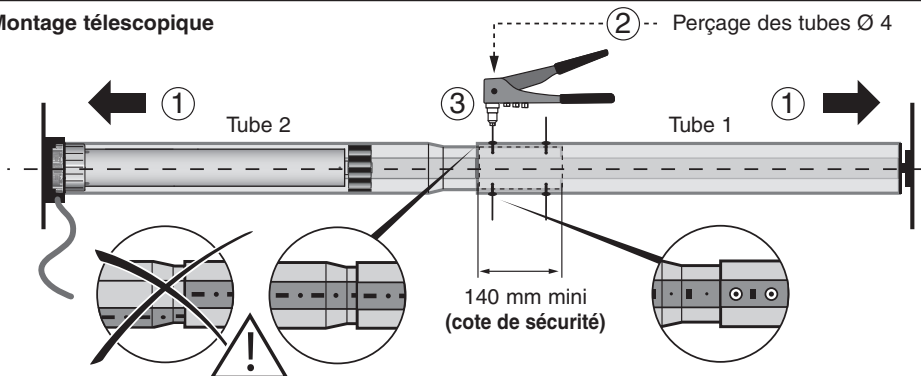

Utilisez impérativement les 4 rivets aveugles fournis pour assembler chaque élément des tubes télescopiques.

4 - Vérifiez que le tube soit installé parfaitement horizontal

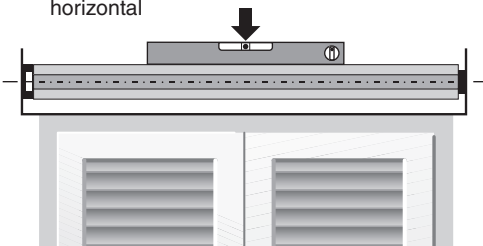

5 - Vérifiez que le moteur reste libre sur son axe

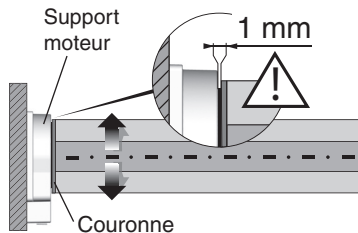

3.12 Dimensions des coffres compatibles

De 180 à 250 mm Max.

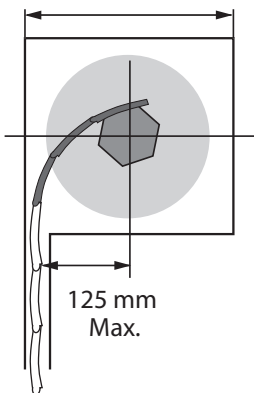

3.13 Positionnez les verrous sur les tubes

Pack Rollia 10

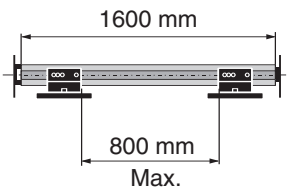

Placez les verrous au plus près des extrémités du bord des lames.
Les verrous doivent être espacés au maximum de 80 cm.

Pack Rollia 30

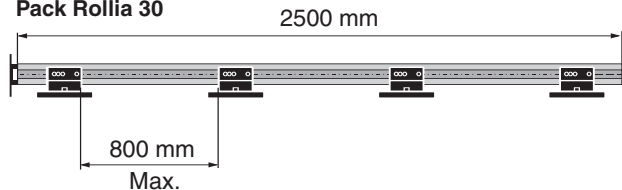

3.14 Fixez les verrous sur les tubes

Fixez les verrous à l'aide des vis fournies.
Utilisez les trous repérés 1 et 2.

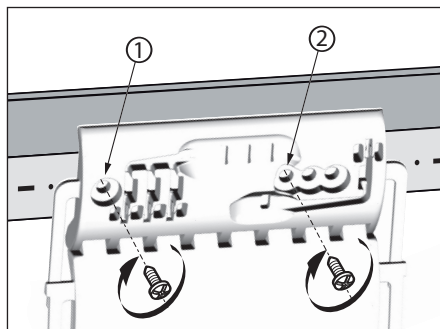
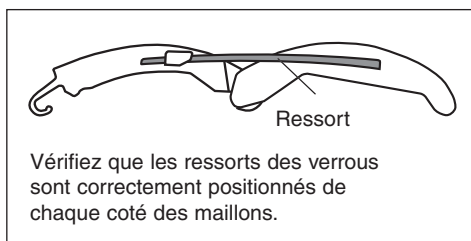

Utilisez les vis fournies.
Les vis ne doivent pas être en contact avec le moteur.

3.15 Barrettes d'attelage

Les barrettes d'attelage sont réversibles et permettent de s'adapter aux lames d'épaisseur 8 et 14 mm.

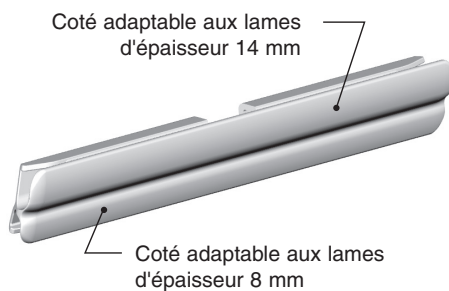
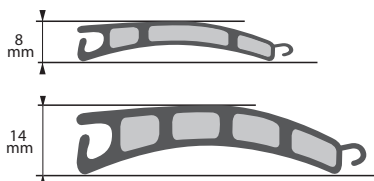

3.16 A l'aide des barrettes d'attelage, reliez les verrous et la première lame du volet

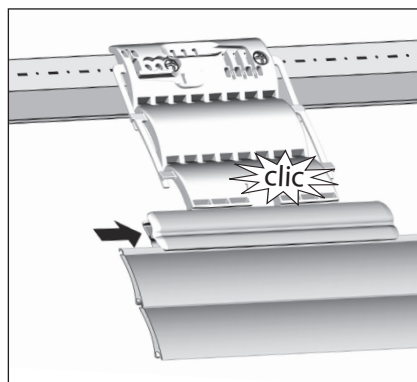
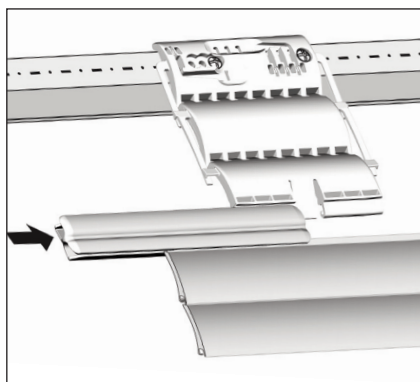

3. Installation

3.17 Dimension à vérifier pour un fonctionnement optimal

Afin d'assurer le fonctionnement optimal du volet, vérifiez la cote A.
 A = Minimum 20 mm / Maximum 70 mm.
 Si nécessaire, ôtez une lame du tablier.

La première lame doit être engagée dans les guides latéraux lorsque le tablier est complètement descendu.

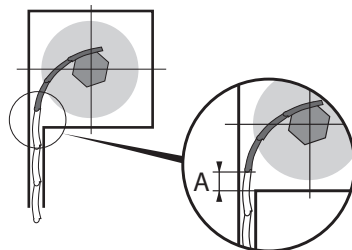

4. Câblage du moteur

Il faut que le câblage électrique soit réalisé selon les normes EN, IEC et instituts nationaux de l'adresse installation (ex : NF C15-100 pour la France). Dans tous les cas, il faut garder la possibilité de couper le courant en utilisant un dispositif omnipolaire selon la prescription d'installation en vigueur. Si le moteur est livré avec un câble d'alimentation H05VVf. Ce câble ne peut pas être mis en extérieur. Pour une utilisation extérieure le moteur devra être équipé d'un câble caoutchouc RNF ou RRF avec au moins 2 % de carbone. Consulter le service commercial.

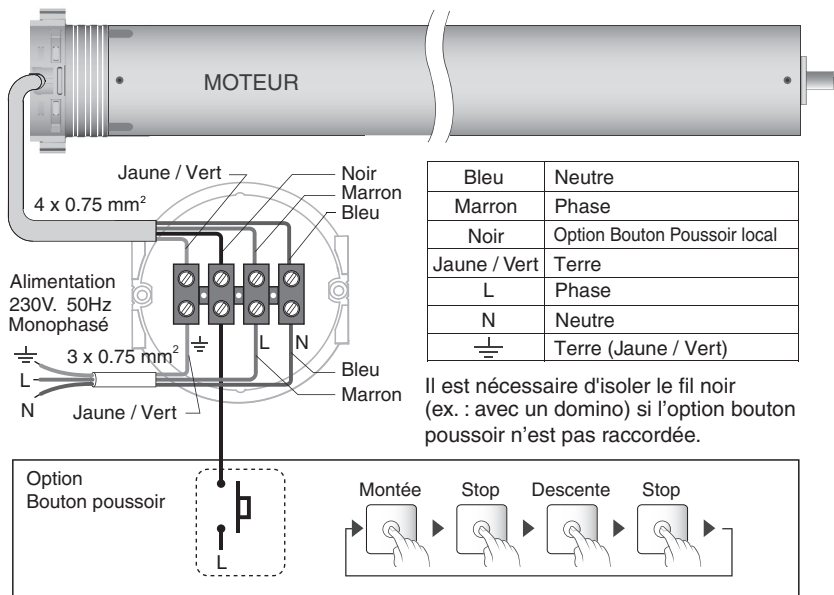

Pour un fonctionnement optimal, il est nécessaire de câbler le fil marron sur la phase (L) et le fil bleu sur le neutre (N). Le câble d'alimentation ne doit pas être rallongé de plus de 10 mètres par un câble gainé multiconducteurs.

5. Association

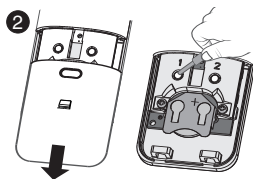
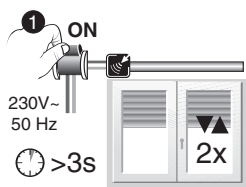

Ouvrez la trappe au dos de la télécommande et appuyez sur la touche 1



Le voyant rouge s'allume, la télécommande recherche les moteurs de l'installation.



Le voyant vert s'allume brièvement, la télécommande a trouvé un ou plusieurs moteurs.



Le voyant rouge clignote. Appuyez successivement sur la touche "O" pour sélectionner le moteur à associer.



Le moteur se signale en s'actionnant.



Quand le moteur souhaité s'actionne, validez l'association. Le voyant vert s'allume brièvement,



Le moteur s'actionne brièvement. La télécommande est associée au moteur

Appliquez cette même procédure avec la télécommande de chaque moteur.

6. Réglage de sensibilité de détection des butées

En usine le moteur est réglé sur la sensibilité normal. Dans certains cas de montage, il sera peut-être nécessaire de modifier cette sensibilité.

Mode 3 : Sensibilité Normale
Mode 2 : Sensibilité Moyenne
Mode 1 : Sensibilité Forte

Pour éviter tout effort anormal lors du réglage des butées, vous pouvez modifier le réglage de sensibilité de détection des butées.

• Pour accéder au mode souhaité, effectuez les opérations suivantes :

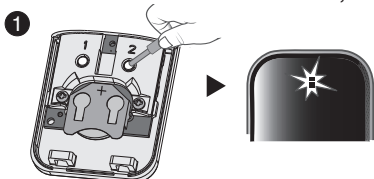

Appuyez sur la touche 2 au dos de la télécommande maître, pour que le voyant **vert** clignote.

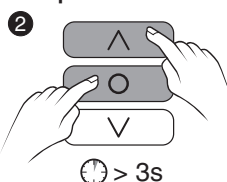

Sur la télécommande maître, appuyez plus de 3 secondes sur les touches ▲ et ▼, jusqu'à ce que le voyant s'allume.

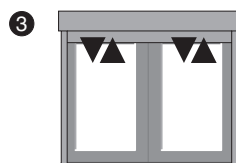

Le moteur s'actionne brièvement 2 fois (mode 2).

Recommencez les opérations ci-dessus pour choisir le mode 1 (le moteur s'actionne 1 fois) ou revenir au mode 3 (le moteur s'actionne 3 fois).

7. Réglage des butées

Vous disposez 2 possibilités de réglage :

- Réglage automatique des 2 butées
 - Réglage manuel d'une butée haute et réglage automatique de la butée basse.
- En présence de butées physiques haute et basse, vous pouvez utiliser le réglage automatique des butées. Le moteur détecte alors automatiquement ses fins de course.
- En l'absence de butée physique haute, vous devrez déterminer la fin de course haute

manuellement. Grâce au mode pas à pas, vous pourrez stopper le volet avec précision à la position voulue.

- L'enregistrement des butées doit obligatoirement être fait en position verticale du volet.
- Le volet doit être obligatoirement équipé de verrous automatiques.
- Avant de procéder au réglage des butées, positionnez le tablier à mi-hauteur.

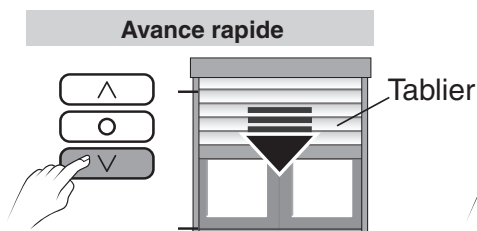

Pour une avance rapide, appuyez brièvement sur la touche ▼, puis relâchez.

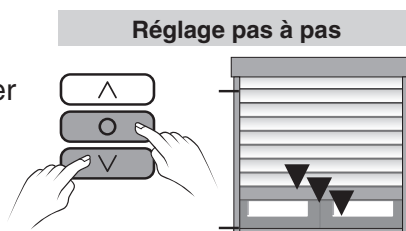

Pour une avance pas à pas, appuyez simultanément et brièvement sur les touches ▼ et ●, puis relâchez.

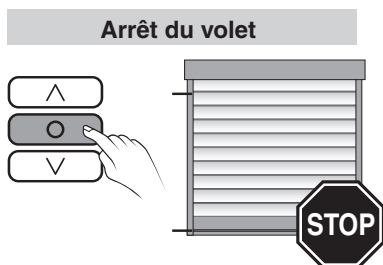

Un appui bref sur la touche ● permet de stopper sur la position choisie

Si le sens de rotation est inversé lors du réglage des butées, continuez la procédure de réglage jusqu'à son terme. Le moteur corrigera automatiquement son sens de rotation pour le fonctionnement normal.

7.1 Réglage automatique des 2 butées

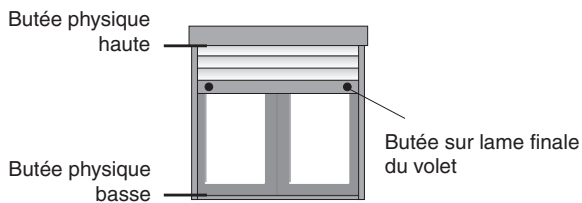

• Butée haute automatique

Appuyez brièvement sur la touche ▲ pour amener le volet en butée haute.

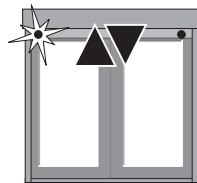
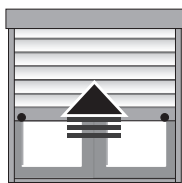
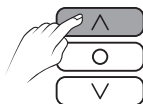

L'enregistrement de la butée haute est automatique.
Le moteur repart dans l'autre sens.

• Butée basse automatique

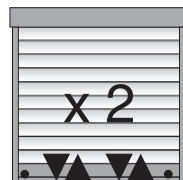
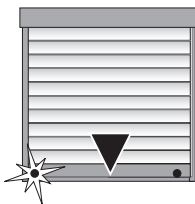
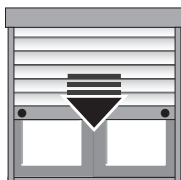

Le moteur s'actionne 2 fois
L'enregistrement de la butée basse est automatique.

Au prochain accostage sur les butées, le volet ne viendra pas jusqu'au blocage.
Le moteur effectuera un retrait pour que le volet ne soit pas sous contrainte.

7. Réglage des butées

7.2 Enregistrer une butée manuelle haute + 1 butée automatique basse

• Positionnez le volet

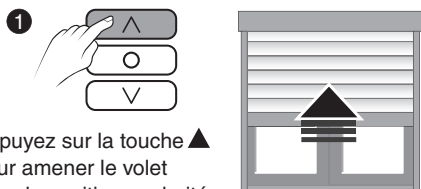

Appuyez sur la touche ▲ pour amener le volet dans la position souhaitée

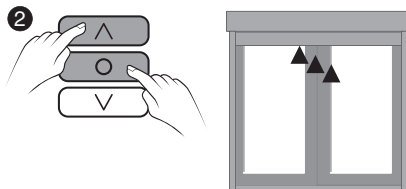

Pour une avance pas à pas, appuyez simultanément et brièvement sur les touches ▲ et ●, puis relâchez.

3 Appuyez sur la touche ● dès que la position haute souhaitée est atteinte

• Enregistrez la position de la butée haute manuellement

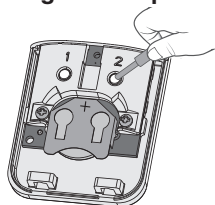

Appuyez sur la touche 2 au dos de la télécommande maître, pour que le voyant vert clignote.

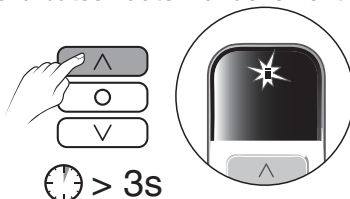

Appuyez impérativement ~3 secondes sur la touche ▲ jusqu'à ce que le moteur s'actionne brièvement.

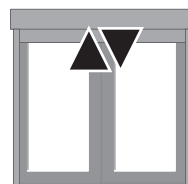

Le moteur s'actionne brièvement

• Butée basse automatique

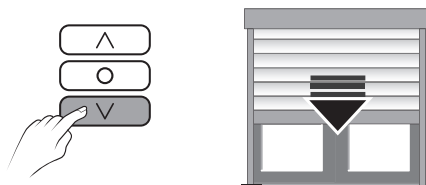

Appuyez sur la touche ▼ pour amener le volet en butée basse.

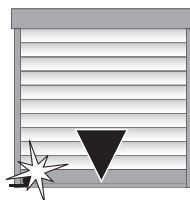

L'enregistrement de la butée est automatique.

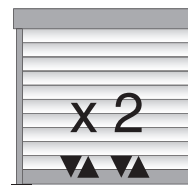

Le moteur s'actionne 2 fois
Les butées sont enregistrées

8. Détection d'obstacle

Les moteurs de la gamme ROLLIA intègrent la fonction de détection d'obstacle. En cas de blocage sur un obstacle, le moteur effectue un retrait d'environ 15 cm. La détection d'obstacle n'est effectuée que lorsque les butées sont enregistrées.

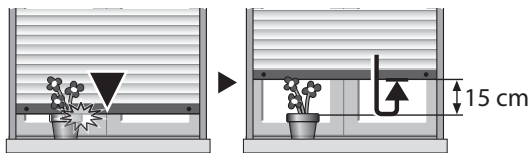

8.1 Réglage des zones où la détection d'obstacle est inactive

En cas de détection d'obstacle intempestive, vous pouvez choisir l'un des modes suivants (en grisé, les zones où la détection d'obstacle est inactive) :

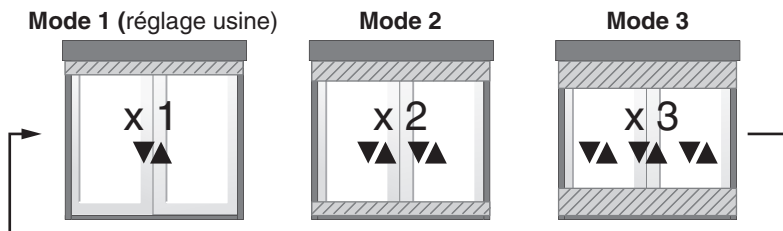

• Pour accéder au mode suivant, effectuez les opérations suivantes :

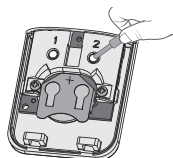

Appuyez sur la touche 2 au dos de la télécommande maître, pour que le voyant **vert** clignote.

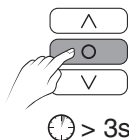

Sur la télécommande maître, appuyez plus de 3 secondes sur la touche ●, jusqu'à ce que le voyant s'allume.

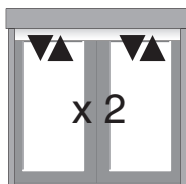

Le moteur s'actionne brièvement 2 fois (mode 2).

Recommencez les opérations ci-dessus pour choisir le mode 3 (le moteur s'actionne 3 fois) ou revenir au mode 1 (le moteur s'actionne 1 fois).

8.2 Pour désactiver totalement la détection d'obstacle

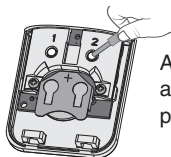

Appuyez sur la touche 2 au dos de la télécommande maître, pour que le voyant **vert** clignote.

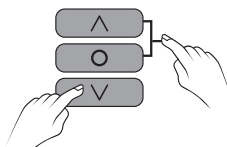

Sur la télécommande maître, appuyez simultanément plus de 3 secondes sur les touches ▲, ▼, ●, jusqu'à ce que le voyant s'allume.

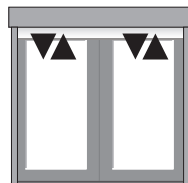

Le moteur s'actionne brièvement 2 fois.

9. Association du moteur avec une centrale d'alarme

Le moteur peut être associé à une centrale d'alarme en mode détection d'intrusion (tentative de soulèvement du volet). Pour configurer ce mode anti-intrusion :

- Associez la centrale au moteur
- Définissez le mode de fonctionnement du moteur.
- Associez le mode anti-intrusion du moteur à la centrale d'alarme.

La surveillance anti-intrusion n'est active que si l'alarme est en marche et le volet fermé.

9.1 Associer la centrale au moteur

Le moteur doit déjà être associé à une télécommande maître.

9.1.1 Mettre la centrale en mode "Maintenance"

(Voir documentation)

9.1.2 Mettre le(s) moteur(s) en attente d'association

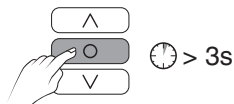

Sur la télécommande maître, appuyez plus de 3 secondes sur la touche ●, jusqu'à ce que le voyant s'allume.

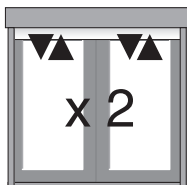

Le moteur s'actionne brièvement 2 fois.

9.1.3 Valider l'association



Appuyez sur la touche 1 de la centrale.

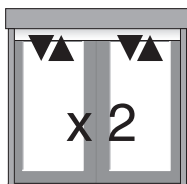

La centrale émet un bip.



Le moteur s'actionne brièvement 2 fois.

La centrale est associée au moteur

9.1.4 Définir le mode de fonctionnement du moteur

	Alarme ON	Alarme OFF
Mode 1	 Le volet se ferme	Pas d'action sur le moteur
Mode 2	 Le volet se ferme	 Le volet s'ouvre
Mode 3	Pas d'action sur le moteur	Pas d'action sur le moteur

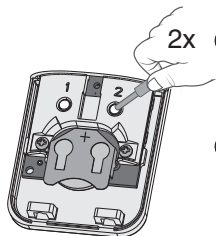

2x ① Appuyez 2 fois sur la touche 2, au dos de la télécommande maître, pour que le voyant **orange** clignote.

② Puis, appuyez ~3 secondes sur les touches ▲ et ▼ jusqu'à ce que le moteur s'actionne brièvement.

Le moteur s'actionne 1 x ▼▲ : Mode 1
 Le moteur s'actionne 2 x ▼▲ : Mode 2
 Le moteur s'actionne 3 x ▼▲ : Mode 3

Pour passer d'un mode à l'autre, recommencer les opérations ① et ②.

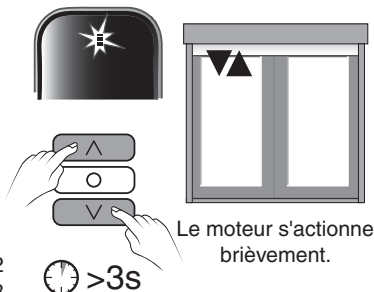

Fonctionnement des modes 1 et 2 :

Lors de la mise en marche de la surveillance, le volet se fermera complètement puis le moteur effectuera un retrait (détection anti-soulèvement).

En mode détection d'intrusion, il peut y avoir quelques lames d'ajourées en haut du tablier.

9.1.5 Associer le mode anti-intrusion du moteur à la centrale d'alarme

- Mettre la centrale en mode "Ajout produits" (voir documentation)
 La centrale doit être en mode "Maintenance et tous les moteurs associés à la centrale

• Associer le mode anti-intrusion à la centrale

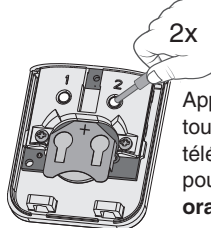

2x Appuyez 2 fois sur la touche 2 au dos de la télécommande maître, pour que le voyant **orange** clignote.

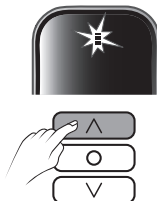

Puis, appuyez 3 secondes sur la touche ▲ jusqu'à ce que le moteur s'actionne brièvement. La centrale émet un bip.

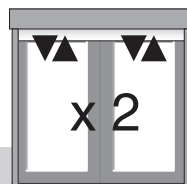

Le mode anti-intrusion du moteur est associé à la centrale. Répétez l'opération pour l'ensemble des moteurs.

- Refermer la centrale

10. Modifier les butées

Pour modifier les positions des butées, il faut d'abord les effacer puis les réenregistrer.
Pour les effacer, procédez comme suit :

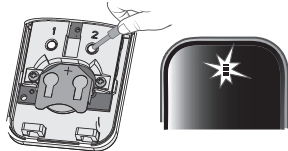

Appuyez sur la touche 2 au dos de la télécommande maître, pour que le voyant **vert** clignote.

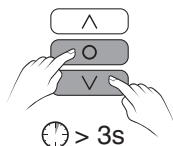

Sur la télécommande maître, appuyez simultanément plus de 3 secondes sur les touches **▼** et **●**, jusqu'à ce que le voyant s'allume.

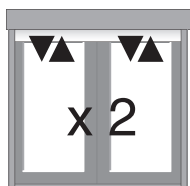

Le moteur s'actionne brièvement 2 fois.

Les butées sont effacées

Pour les réenregistrer, reportez-vous au § "Réglage des butées".

11. Position favorite

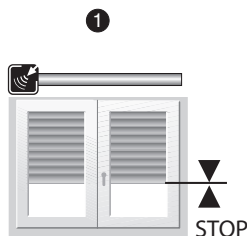

Mettez le volet en position

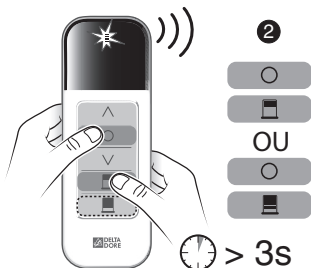

Enregistrez la position.

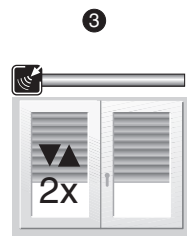

Le moteur s'actionne 2 fois.

12. Reset usine

Pour revenir à la configuration d'origine, moteur vierge de programmation et d'émetteur associé.

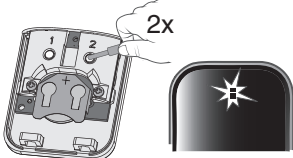

Appuyez 2 fois sur la touche 2 au dos de la télécommande maître, pour que le voyant orange clignote.

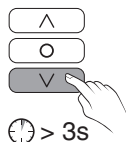

Sur la télécommande maître, appuyez plus de 3 secondes sur la touche **▼**, jusqu'à ce que le voyant s'allume.

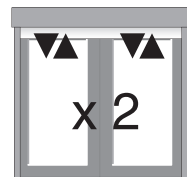

Le moteur s'actionne brièvement 2 fois.

Le moteur est vierge de toute association

13. La télécommande maître est perdue ou hors d'usage

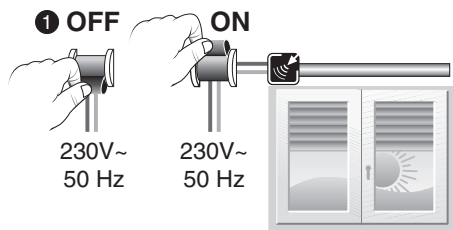

Coupez l'alimentation, puis remettez sous tension **uniquement le moteur concerné** par le changement de télécommande maître.

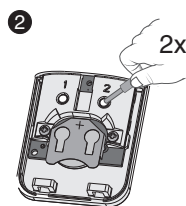

Appuyez 2 fois sur la touche 2 au dos de la nouvelle télécommande maître, pour que le voyant orange clignote.

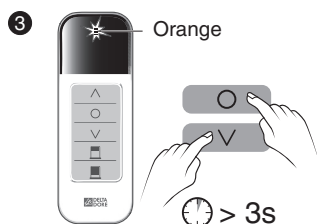

Sur la nouvelle télécommande maître, appuyez simultanément plus de 3 secondes sur les touches ▼ et ● jusqu'à ce que le voyant s'allume.

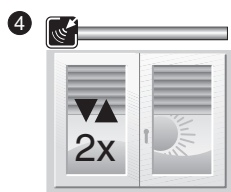

Le moteur s'actionne brièvement 2 fois.

**Vous disposez d'une nouvelle télécommande maître pour ce moteur
Le réglage des butées et les autres émetteurs associés sont conservés**



Si plusieurs moteurs sont connectés au même coupe-circuit, après la remise en marche, à l'aide de la télécommande maître, actionnez une fois chaque moteur non concerné par le changement de télécommande avant d'associer la nouvelle télécommande.

14. Montage socle

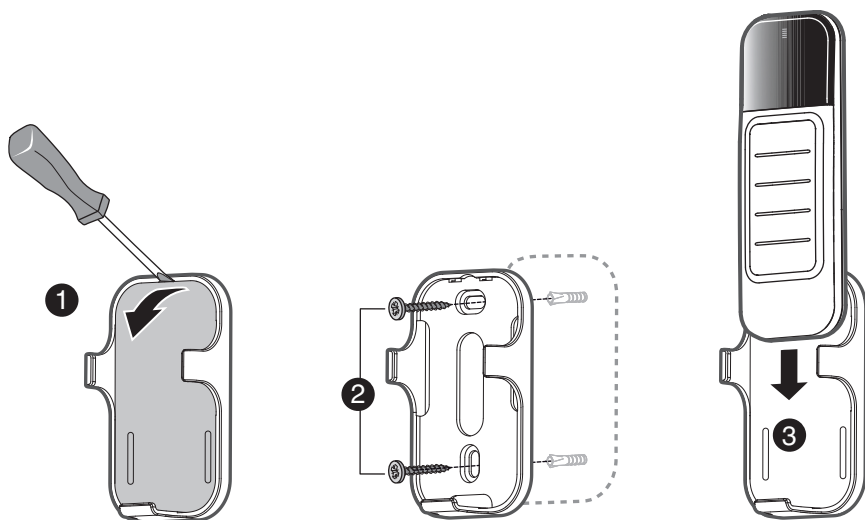

15. Remplacement de la pile

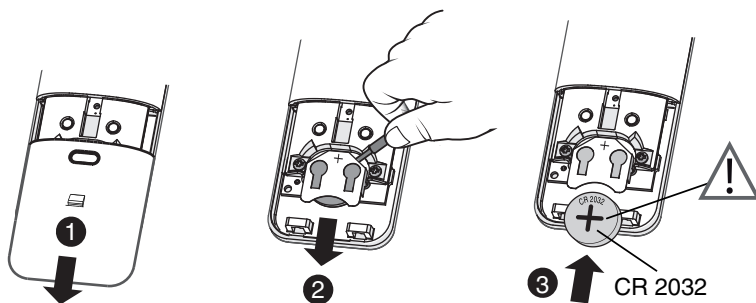

16. Aide

Le moteur ne fonctionne pas :

- Vérifiez que le câblage est correct selon les schémas du chapitre "Raccordement".
- Vérifiez la présence de l'alimentation sur le réseau.
- Vérifiez que le moteur n'est pas en protection thermique, il suffit d'attendre quelques minutes pour le refroidir.
- Vérifiez s'il y a un problème sur le réglage des fins de course et réglez-les à nouveau.

La surveillance anti-intrusion n'est pas active :

- Vérifiez que les volets sont fermés avant de mettre en marche la centrale d'alarme.

Les points de fin de course ne sont pas respectés :

- Vérifiez les composantes mécaniques du système (stabilisation, jeux, déformations etc..).
- Vérifiez s'il y a une faute sur le réglage des fins de course et réglez-les à nouveau.

Certains éléments de visserie ne sont pas utilisés (ROLLIA 10) :

La visserie étant commune aux modèles ROLLIA 10 et ROLLIA 30, il est normal que certains éléments de visserie ne soient pas utilisés.

17. Caractéristiques techniques

Moteur

- Alimentation : 230V - 50 Hz +/- 10%
- Isolement classe I
- Consommation : 112 W (Pack ROLLIA 10), 191 W (Pack ROLLIA 30),
- Temps de fonctionnement : 4 minutes
- Tr/min : 15
- Fréquence de réception : 868 MHz
- Portée radio de 100 à 300 mètres en champ libre, variable selon les équipements associés (portée pouvant être altérée en fonction des conditions d'installation et de l'environnement électromagnétique)
- Nombre d'émetteurs associés : 12 maximum
- Indice de protection : IP 44

Télécommande

- Alimentation : pile lithium 3 V, CR2032,
- Isolement classe III
- Dimensions : 129 x 45 x 17 mm

18. Abaques pour volets roulants

Comment choisir le moteur de volet roulant ?

- Calculer le poids du tablier : Poids = largeur x hauteur x poids au m²

Poids au m² des lames de volets

Lame de 37/40 mm

PVC : 4kg/m²

Alu avec mousse : 4.5 kg/m²

Bois : 11 kg/m²

Lame de 55/60 mm

PVC : 5.5 kg/m²

Alu avec mousse : 6 kg/m²

- En fonction du tube d'enroulement et du poids calculé, choisissez le moteur sur l'abaque correspondant à votre hauteur de tablier

Lame de 37/40 mm

Hauteur de volet jusqu'à 1,5 m

	ROLLIA10	ROLLIA 30
Ø 53-54	21 kg	66 kg
Ø 60	19 kg	59 kg
Ø 64	18 kg	55 kg
Ø 70	17 kg	54 kg
Ø 80	16 kg	50 kg

Hauteur de volet jusqu'à 2,5 m

	ROLLIA10	ROLLIA 30
Ø 53-54	17 kg	55 kg
Ø 60	16 kg	50 kg
Ø 64	15 kg	48 kg
Ø 70	15 kg	48 kg
Ø 80	14 kg	46 kg

Hauteur de volet jusqu'à 3,5 m

	ROLLIA10	ROLLIA 30
Ø 53-54	15 kg	51 kg
Ø 60	15 kg	46 kg
Ø 64	15 kg	46 kg
Ø 70	14 kg	45 kg
Ø 80	13 kg	43 kg

Lame de 55/60 mm

Hauteur de volet jusqu'à 1,5 m

	ROLLIA10	ROLLIA 30
Ø 60	15 kg	48 kg
Ø 64	15 kg	47 kg
Ø 70	14 kg	44 kg
Ø 80	14 kg	44 kg

Hauteur de volet jusqu'à 2,5 m

	ROLLIA10	ROLLIA 30
Ø 60	14 kg	47 kg
Ø 64	14 kg	44 kg
Ø 70	13 kg	44 kg
Ø 80	13 kg	42 kg

Hauteur de volet jusqu'à 3,5 m

	ROLLIA10	ROLLIA 30
Ø 60	13 kg	43 kg
Ø 64	13 kg	40 kg
Ø 70	12 kg	40 kg
Ø 80	12 kg	39 kg

Ces préconisations ne sont données qu'à titre indicatif, elles tiennent compte des coefficients de frottement.



Par la présente Delta Dore déclare que l'équipement est conforme aux exigences essentielles et aux autres dispositions pertinentes de la directive R&TTE 1999/5/CE

La déclaration de conformité CE de cet équipement est disponible, sur demande, auprès de :

Service "Infos techniques"
DELTA DORE - Bonnemain - 35270 Combourg (France)
mail : info.techniques@deltadore.com

www.deltadore.com

Bonnemain - 35270 COMBOURG - France
deltadore@deltadore.com

En raison de l'évolution des normes et du matériel, les caractéristiques indiquées par le texte et les images de ce document ne nous engagent qu'après confirmation par nos services.



2703277 Rev.04